

栃木県障害者文化祭 カルフルとちぎ 2026 こころのつどい 募集要領

日 時 令和8(2026)年10月31日(土)10:00~15:00

※荒天等により実施時間が変更になる場合があります。

会 場 とちぎ福祉プラザ ・ わかくさアリーナ (宇都宮市若草1-10-6)

【1】申込方法

- (1) 参加を募集する催事は、①作品展示 ②芸能発表 ③製作品販売 ④模擬店出店の4つとなります。ただし、市町経由で申し込みをされる在宅障害者の方については、①作品展示 ②芸能発表の2つとなります。

各催事の参加に係る規定など説明をよく読んでから、別紙「障害者文化祭参加申込書」により期日までに申し込んで下さい。催事に関する問い合わせは、各催事担当事務局宛にお願いします。

- (2) 参加申込にあたっては、「障害者文化祭参加申込書」の必要事項すべてを記入し、下記の申込先までいずれかの方法で送付して下さい。

申込先＝栃木県障害福祉課 (担当)後藤

(メール) gotoy2601@pref.tochigi.lg.jp

件名:「障害者文化祭参加申込書」

(FAX) FAX 番号 028-623-3052

申込書(添書不要)のみ送付して下さい。

※FAX 送信後は、確認の電話連絡をして下さい。

確認用電話番号 028-623-3490 (担当)後藤

(郵送) 〒320-8501 宇都宮市埴田1-1-20

栃木県障害福祉課内 障害者文化祭実行委員会事務局

【2】申込期限

団体(施設・事業所)・医療機関・市町	令和8(2026)年8月21日(金)まで
学校	令和8(2026)年9月4日(金)まで

※申込期限は、厳守して下さい。準備の都合上、期限を過ぎてからの申込は受付しません。

【3】その他

- (1) 感染症の流行や荒天等により、開催内容の変更や開催を中止する場合がありますので、予めご承知おき下さい。

- (2) 参加決定等について

催事ごとに、参加団体(施設・事業所・医療機関・市町・学校)担当者を対象とした説明会を開催しますので、説明会の開催案内をもって参加決定の通知といたします。

なお、各説明会は9月中の開催を予定しておりますので、参加をお願いします。

- (3) 駐車場について

参加団体(施設・事業所・医療機関・市町・学校)の車両駐車場は、全て臨時駐車場になります。

臨時駐車場は、警察学校をはじめ会場近隣の施設駐車場を予定しておりますが、利用にあたっては、「利用許可書(券)」の提示が必要となります。「利用許可書(券)」発行の申込書及び利用案内については、参加団体等あてに追って送付しますので、期日までに申込をして下さい。

- (4) 在宅障害者への周知について

開催及び募集要領についての周知は、各市町においてお願いします。在宅の障害者の方が、参加を希望される場合は、居住地の市町経由で申込をして下さい。

また、作品展示については、作品を市町でと取りまとめの上で、募集要領に基づき、搬入、搬出を行って下さい。

催事別募集要領/作品展示

実施時間 10:00～15:00 ※荒天等により実施時間が変更になる場合があります。

会場 わかくさアリーナ

応募規定

【1】作品部門

絵画の部	油彩画、水彩画、版画など
工芸の部	金属、木、染織、漆、七宝、人形、その他の手工芸品
書道の部	半紙、掛け軸、色紙など
写真の部	カラー、モノクロ作品など
文芸の部	詩、短歌、俳句、川柳など

【2】出展数など

- (1) 作品は、障害者が制作した作品に限ります。出展数は、一人あたり、いずれか1部門1点に限ります。
- (2) 作品は、規定内であっても形状など、事務局が危険であると判断した場合には搬入時に展示をお断りする場合があります。

【3】展示スペース及び展示方法等について

- (1) 1法人1学校につき、1スペースに限ります。
- (2) アリーナ内の展示場所については、抽選会により決定します。また、申込多数の場合は、展示スペースを縮小する場合がありますので予めご承知おき下さい。
- (3) 作品展示面積
パネル (たて110cm×よこ180cm)
机 (たて 45cm×よこ180cm)
- (4) 作品は、展示面積内に収まるように展示して下さい。
また、通路に作品を展示することや置くことはしないで下さい。
- (5) 団体の紹介等パネルの展示は、ご遠慮下さい。
- (6) 作品の搬入、搬出作業及び展示作業は、原則、出展団体が行って下さい。
- (7) 作品の搬入及び搬出作業について

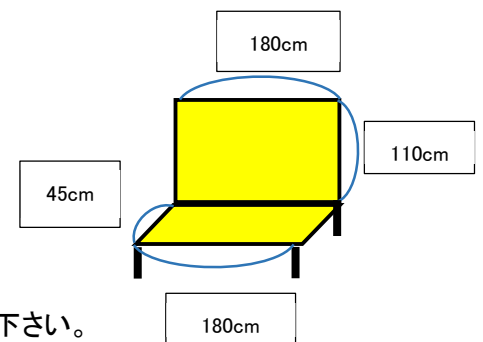

搬入	10月30日(金) 14:00～17:00の間
搬出	10月31日(土) 15:15～16:30の間

・上記の搬入時間内に搬入作業ができない団体は、出展をお断りいたします。

【4】注意事項等について

- (1) 作品の著作権は作者に帰属しますが、主催者が広報や図録作成等に必要の場合は、使用することができるものとします。
- (2) 展示された作品は、十分に注意して保管しますが、やむを得ない事故や災害等に対しては責任を負いかねますので予めご了承下さい。
- (3) 作品には、個々に出品票を貼付して下さい。出品票及び搬入(搬出)方法の案内は、追って送付いたします。
- (4) その他、事務局からの指示や追加連絡事項があった場合は、ご協力をお願いします。

問合せ先(作品展示担当事務局)

栃木県社会福祉協議会 施設福祉課 担当 橋本

〒320-8508 宇都宮市若草1-10-6 (とちぎ福祉プラザ内)

TEL 028-622-0051 FAX 028-621-5298

催事別募集要領/芸能発表

実施時間 10:00～12:00 13:00～15:00 ※荒天等により実施時間が変更になる場合があります。
会場 とちぎ福祉プラザ 1階 多目的ホール

応募規定

【1】演目

音楽の部	合唱、楽器演奏など
ダンスの部	ダンスパフォーマンスなど
その他	演劇、演舞など

【2】発表時間など

- (1) 演目披露は、舞台入場から退場まで8分以内でお願いします。
- (2) 同法人から複数の施設が参加する場合、合同での発表または、合わせて8分以内でお願いします。
なお、8分以内であれば、複数の演目を発表することは可能です。
- (3) 出演順は、事務局にて調整いたします。

【3】説明会について

- (1) 出演団体(施設・事業所・医療機関・市町・学校)の担当者を対象とした、「芸能部門担当者打合せ会」及び「ヒアリング」を実施しますので、必ず出席して下さい。開催通知は、出演が決定した団体に9月中旬までに送付しますので、届いていない場合は、事務局までご連絡をお願いします。

【4】控室の利用について

- (1) 控室の利用を希望する場合の利用時間は、原則として、演目発表30分前から発表終了後30分以内となります。ただし、出演団体の数によっては、控室の利用時間が短くなる場合があります。
- (2) 控室の室数には限りがありますので、利用時間等は厳守して下さい。

【5】その他

- (1) 申込多数により、出演する団体を事務局において調整する場合がありますので、予めご承知おき下さい。
- (2) 出演団体の荷物の搬入及び搬出については、事務局が指定した日時に行ってください。
- (3) 応募規定についてご理解いただけない場合は、参加についてご遠慮下さい。
- (4) その他、事務局からの指示や追加連絡事項があった場合は、ご協力をお願いします。

問合せ先(芸能発表担当事務局)

栃木県社会福祉協議会 施設福祉課 担当 尾高

〒320-8508 宇都宮市若草1-10-6 (とちぎ福祉プラザ内)

TEL 028-622-0051 FAX 028-621-5298

催事別募集要領/製作品販売(屋内出店)

実施時間 10:00～15:00 ※荒天等により実施時間が変更になる場合があります。

会場 わかくさアリーナ

※屋外ひろばでの出店を希望する場合は、「模擬店出店」により申込みをして下さい。1法人につき、屋内、屋外いずれかの出店に限ります。

応募規定

【1】販売物品

障害者が日常生活や学習、作業等の活動で製作した手工芸品
障害者が作業等の活動で製造した飲食物(パン、焼き菓子など)
・ただし、団体(施設、事業所)の所管保健所の製造許可の認可を受けているものに限り、また、販売商品には、製造日、消費期限、製造者名が明記されたシールを個別に貼付して下さい。
・きのこ、山菜などは、放射性物質モニタリング検査で安全を確認してから販売して下さい。
検査については、地域の県環境森林事務所へお問い合わせ下さい。

【2】販売形式、スペース等について

- (1) 1団体ごと1スペースの出店形式による展示即売とし、販売員を常駐して下さい。
- (2) 出店に係る経費は、団体負担とし、釣銭の用意や会計処理は、各店で行って下さい。
- (3) 出店場所は、抽選により決定しますので、決められた場所での販売をお願いします。また、申込多数の場合は、出店面積を縮小することがありますので、予めご了承下さい。
- (4) 1出店面積=0.81㎡
パネル (たて110cm×よこ180cm)
机 (たて45cm×よこ180cm)
- (5) 商品は、出店面積内に収まるように陳列して下さい。
また、通路に商品を置くことはしないで下さい。
- (6) 出店名プレートは、事務局にて用意します。

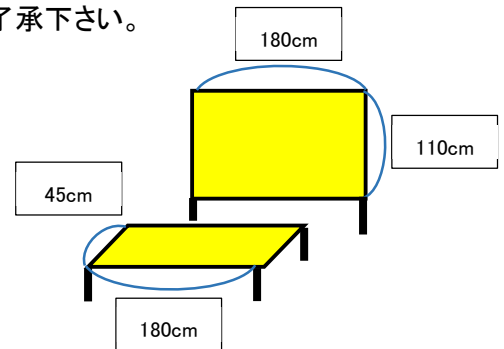

【3】販売物品の搬入及び搬出作業について

(1) 搬入、搬出時間について

搬入	10月30日(金) 14:00～17:00
	10月31日(土) 7:45～8:45
搬出	10月31日(土) 15:15～16:30

・上記の搬入時間内に搬入作業ができない団体は、出店をお断りします。

(2) 飲食物の搬入は、文化祭当日に行ってください。

【4】その他

- (1) ゴミは出店団体で持ち帰って下さい。
- (2) 販売品用の袋は、各店で用意して下さい。
- (3) 出店に際し、会場や備品等に汚損、破損、紛失等が生じ、その修復等に費用が生じた場合は、出店者に当該費用を負担していただきます。
- (4) 販売した商品に関するトラブル等は販売者である出店者の責任において対応していただきます。
- (5) その他、事務局からの指示や追加連絡事項があった場合は、ご協力をお願いします。

問合せ先(製作品販売担当事務局)
栃木県手をつなぐ育成会 担当 石川
〒320-8508 宇都宮市若草1-10-6 (とちぎ福祉プラザ内)
TEL 028-624-3789 FAX 028-624-8631

催事別募集要領/模擬店出店(屋外ひろば出店)

実施時間 10:00～15:00 ※荒天等により実施時間が変更になる場合があります。

会場 わかくさアリーナ 屋外ひろば

※屋内での出店を希望する場合は、「製作品販売」により申込みをして下さい。1法人につき、屋内、屋外いずれかの出店に限ります。

応募規定

【1】販売物品

宇都宮市保健所が許可している模擬店用品目の飲食物 ・ただし、テント内にて調理して販売する飲食物は、1法人2品目までとなります。
障害者が作業等の活動で製造した飲食物(パン、焼き菓子など) ・ただし、団体(施設、事業所)の所管保健所の製造許可の認可を受けているものに限ります。 また、販売商品には、製造日、消費期限、製造者名が明記されたシールを個別に貼付して下さい。 ・きのこ、山菜などは、放射性物質モニタリング検査で安全を確認してから販売して下さい。 検査については、地域の県環境森林事務所へお問い合わせ下さい。
障害者が作業等の活動で施設の農場で栽培した野菜や米など
その他 主催者事務局が販売を許可したもの

【2】販売形式、スペース等について

- (1) 1法人ごと天幕テント1基の出店形式による販売となります。
- (2) 出店に係る経費は、出店法人の負担とし、釣銭の用意や会計処理は、各店で行って下さい。
- (3) 出店場所は、事務局にて調整のうえ、決定しますので決められた場所での販売をお願いします。
- (4) 販売スペース

天幕テント1基 (たて3.6m×よこ5.4mの6坪以内＝4本脚または6本脚)

※レジャーテント、ワンタッチテントなど天幕テント以外の使用は禁止とします。

【3】備品等の搬入及び搬出作業について

- (1) 搬入、搬出時間について

搬入	10月30日(金) 14:00～16:30 ※天幕テント、イス、机、錘に限る
	10月31日(土) 7:45～8:45 ※食材、調理器具、熱源など
搬出	10月31日(土) 15:15～17:00

【4】販売スタッフについて

- (1) 1法人につき、9名までテント内にて調理や販売をすることができます。また、9名のうち、1名は責任者として準備から出店時間内、片付け作業中において、食材の衛生管理や火気の取扱い、金銭管理等に従事して下さい。
- (2) 障害者メンバーの方も調理や販売のスタッフとして参加していただくことができます。
- (3) 出店法人の責任者を対象とした、「取扱責任者説明会」を次の日程により開催しますので、必ず出席して下さい。なお、出席できない、出席しなかった法人については、出店申込を取りやめていただきますので予めご承知おき下さい。また、説明会の開催通知は、追って送付いたします。

日時 令和8年9月15日(火)13:30～15:00

場所 とちぎ福祉プラザ

【5】その他

- (1) ゴミは出店法人で持ち帰って下さい。
- (2) 出店に際し、会場や備品等に汚損、破損、紛失等が生じ、その修復等に費用が生じた場合は、出店法人に当該費用を負担していただきます。
- (3) 販売した商品に関するトラブル等は販売者である出店法人の責任において対応していただきます。
- (4) 準備、出店中や搬出においては、事務局スタッフの指示に従って下さい。その指示に従っていただけない場合は、その時点で販売等を取りやめていただくこととなりますので予めご承知おき下さい。
- (5) 模擬店出店(屋外ひろば出店)については、募集要領以外に出店に係る規定や注意事項等を定めます。その内容については、責任者説明会の開催と併せて通知いたしますのでご理解ご協力をお願いします。

問合せ先(模擬店出店担当事務局) 栃木県精神衛生協会 担当 小林 〒320-0032 宇都宮市昭和2-2-7 TEL 090-3477-6408 FAX 028-622-7879 Mail tochigi.psychiatry@m9.dion.ne.jp
